

FICHE TECHNIQUE

CONTENEUR 360 SL VERSION DIN

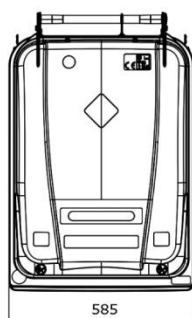
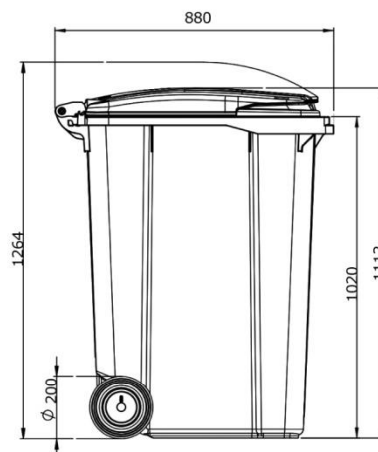
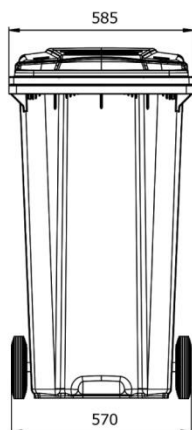

DONNÉES TECHNIQUES

Volume (L):	360
Poids (kg):	~ 16
Masse totale autorisée (kg):	max. 160
Matière:	PEHD, stabilisé UV
Roues:	2 roues Ø 200 mm axe traité anti-corrosion
Couvercle / cuve:	2 clips couvercle standard poignée continue: ~ Ø 27 mm passage de pied en standard
Certification:	EN 840; RAL GZ 951/1; Mark NF

OPTIONS

- Serrure à gravité / triangulaire / support cadenas
- Opercules verre / papier / emballages
- Marquages personnalisés
- Insonorisation
- Puce électronique
- Ouverture du couvercle par pédale
- Immobilisateur
- Roues Ø 300 mm